



Installation instructions for  
WASHBASINS & SINKS

PRAUSTUVŲ ir PLAUTUVIŲ  
montavimo instrukcija

Инструкция по монтажу  
УМЫВАЛЬНИКОВ и РАКОВИН

**BQC, BQA, BQO, BQS, BQM, BQW, BQF,  
SQQ, SQ, SR series**



**Diamanto  
TPD101-700AWP**

BQC49



BQC50



BQC53



BQA60



BQA80



BQA100



BQO400



BQS590



BQM560



BQW520



BQF60



BQF80



BQF100



SR100



SQQ100



SQ101



## BQC

Installation over the countertop | Montavimas iš viršaus | Монтаж сверху

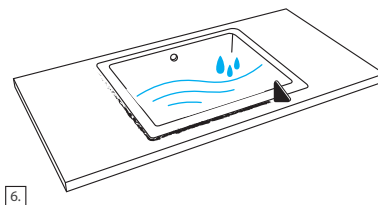
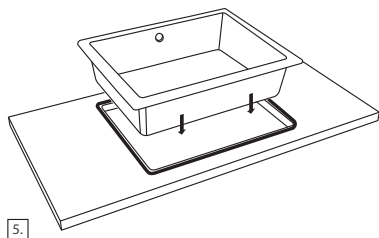
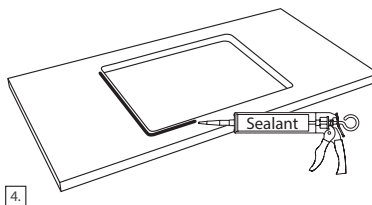
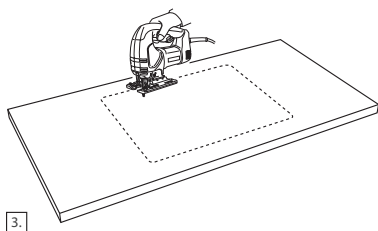
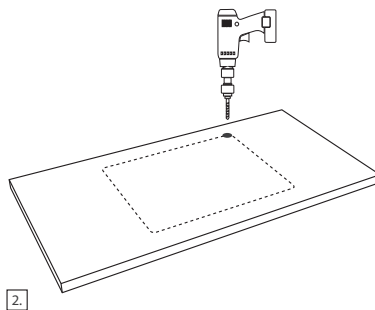
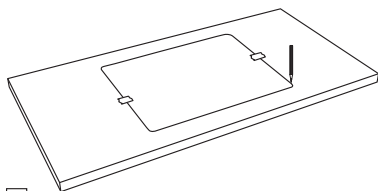

Add water to the washbasin and allow the sealant to dry completely for 5 hours.

Prileiskite praustuą vandens ir leiskite pilnai išdžiūti hermetikui 5 val.

Добавьте воду в умывальник и дайте герметику полностью высохнуть в течение 5 часов.

## BQC

Installation under the countertop | Montavimas iš apačios | Монтаж снизу

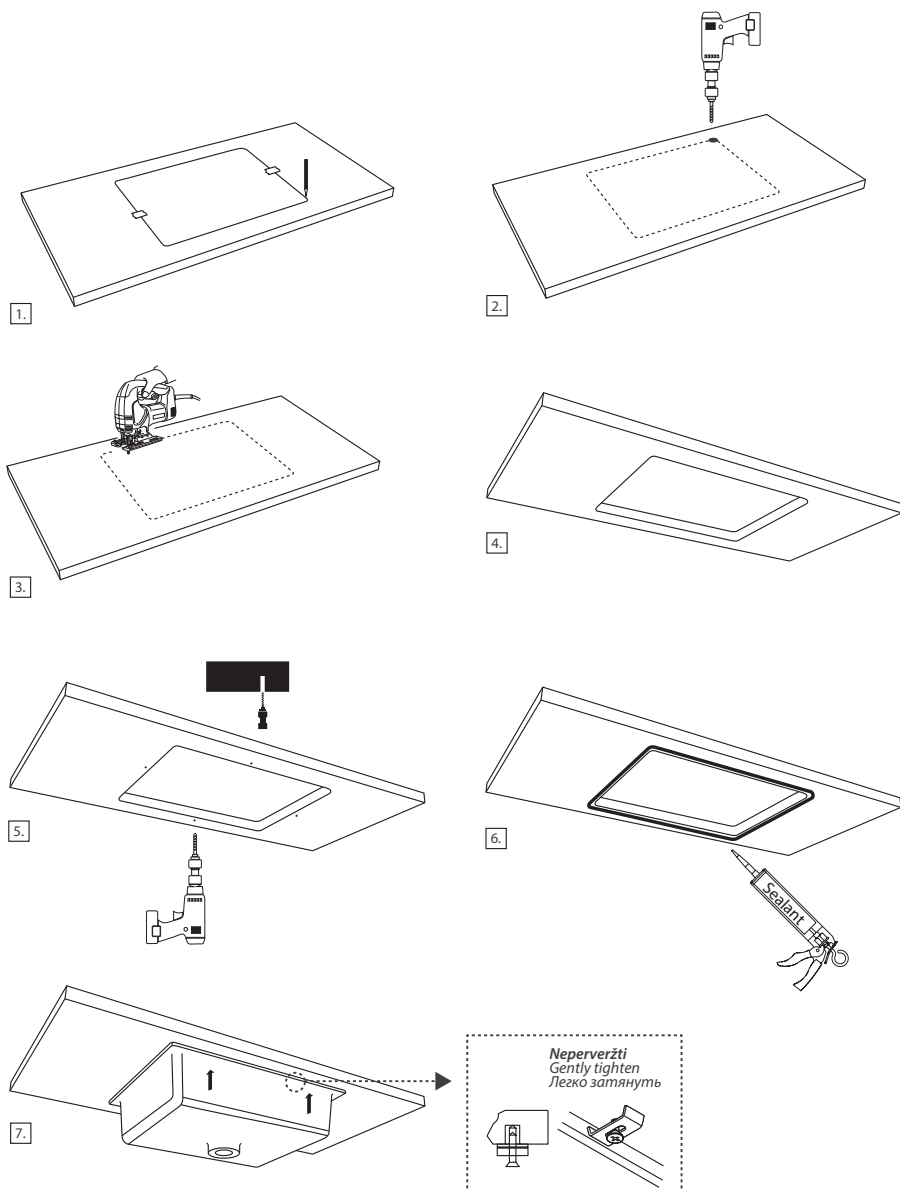

## BQA, BQF

Installation over the countertop | Montavimas iš viršaus | Монтаж сверху

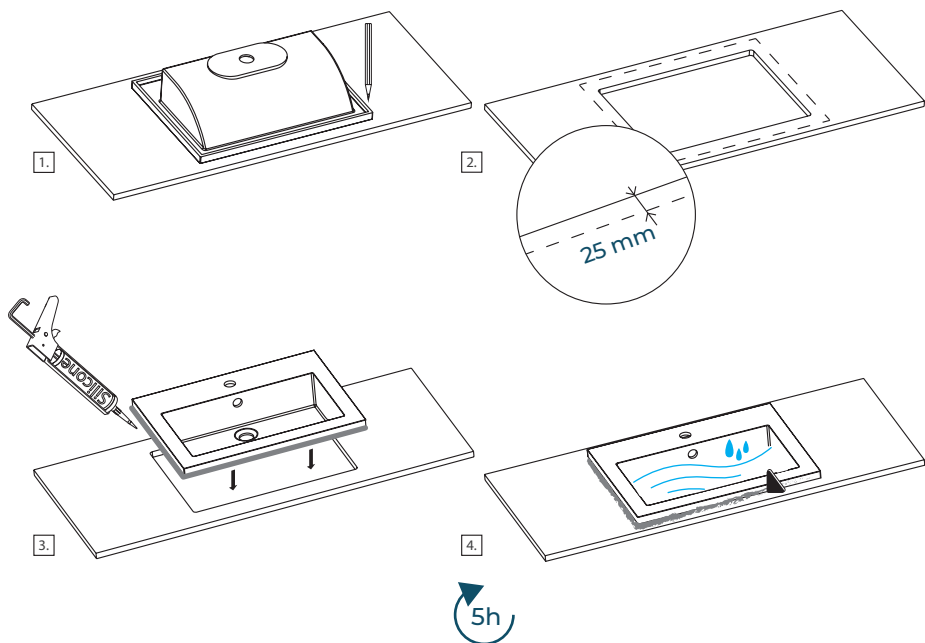

Add water to the washbasin and allow the sealant to dry completely for 5 hours.

Prileiskite praustuą vandens ir leiskite pilnai išdžiūti hermetikui 5 val.

Добавьте воду в умывальник и дайте герметику полностью высохнуть в течение 5 часов.

## BQQ, BQS, BQM

Installation over the countertop | Montavimas iš viršaus | Монтаж сверху

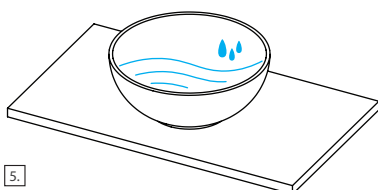
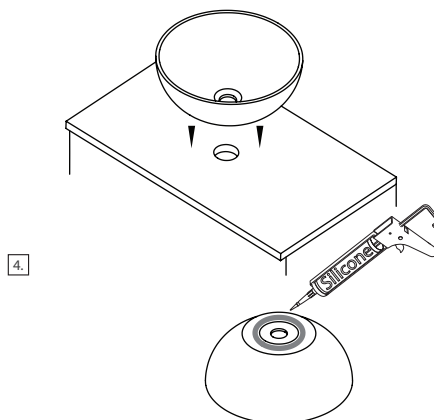
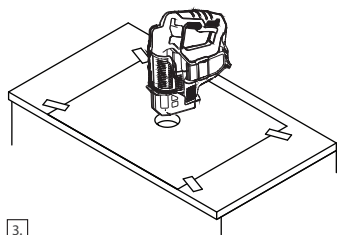
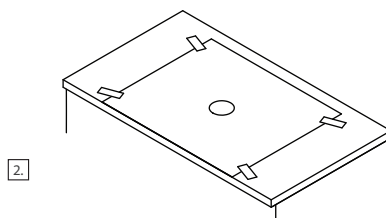
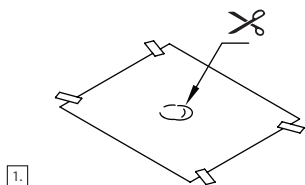

Add water to the washbasin and allow the sealant to dry completely for 5 hours.

Prileiskite praustuą vandens ir leiskite pilnai išdžiūti hermetikui 5 val.

Добавьте воду в умывальник и дайте герметику полностью высохнуть в течение 5 часов.

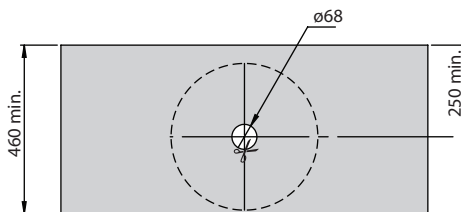

## BQW

Installation above the washing machine | Montavimas virš skalbimo mašinos  
Монтаж над стиральной машиной

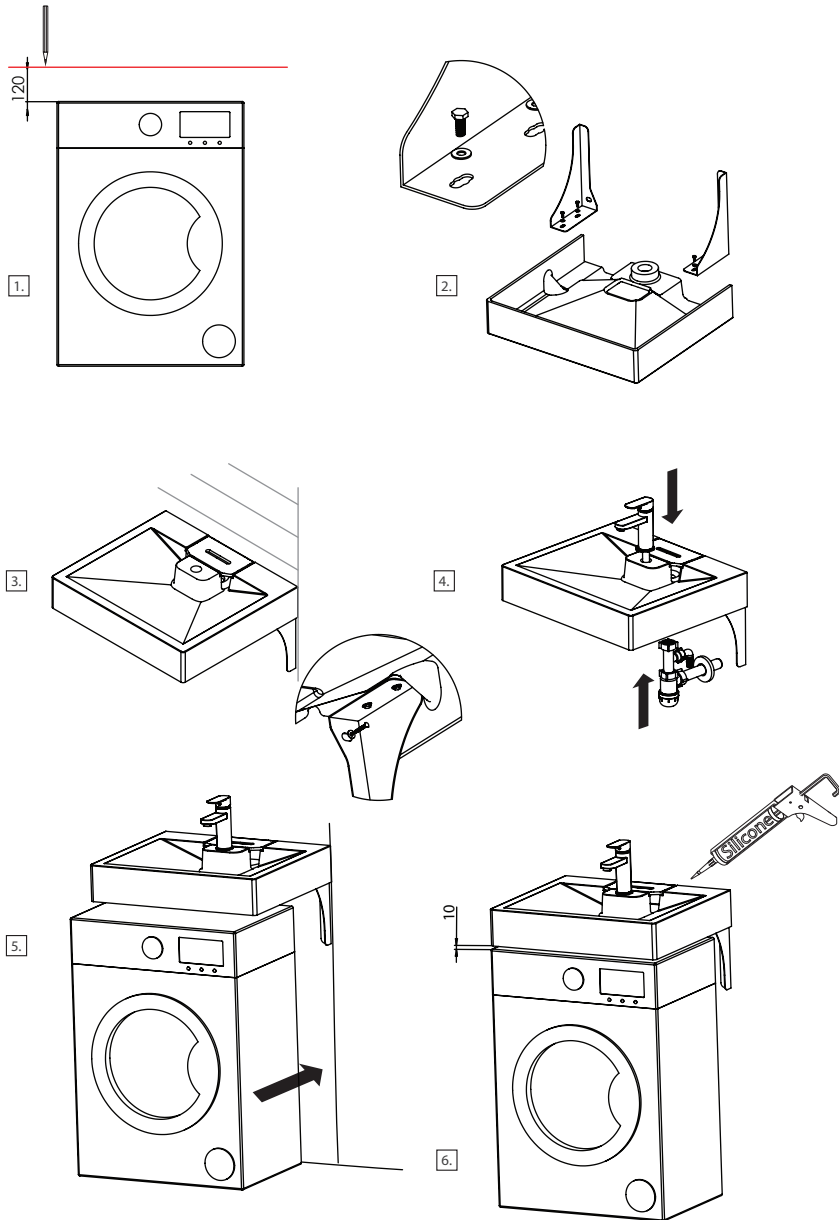

## SQQ100, SQ101, SR100

Installation over the countertop | Montavimas iš viršaus | Монтаж сверху

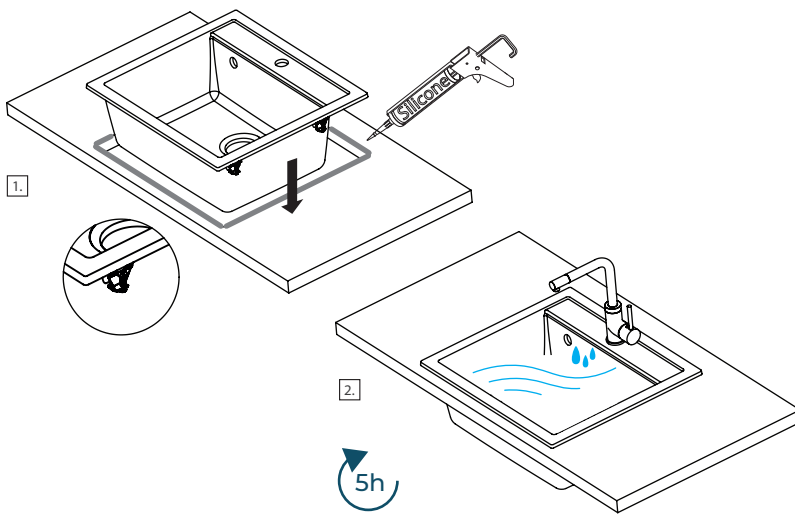

Add water to the sink and allow the sealant to dry completely for 5 hours.

Prileiskite į plautuvę vandens ir leiskite pilnai išdžiūti hermetikui 5 val.

Добавьте воду в раковину и дайте герметику полностью высохнуть в течение 5 часов.

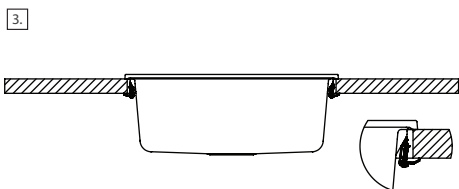



## ENG

**! ATTENTION** Read this manual carefully before using the washbasin. Follow the provided instructions and use the new product successfully.

**! WE RECOMMEND** to use professional service only, if you are unfamiliar with this type of installation.

**! WARNING:** Before installing the washbasin, make sure that it is not damaged and make sure that the countertop you are going to use is strong enough, does not absorb moisture, and has a thickness of over 3 cm. Get to know the qualities of the countertop material (granite, stone, marble), which may change some of the installation features.

**! NOTE:** If you detected any damages before installing the washbasin, don't install it.

**! IMPORTANT** Please note that the template is provided as a guideline. To avoid mistakes, measure the length and width of the washbasin, turn it over and mark the dimensions with the marker. This type of process will ensure a more precise cut.

**! ATTENTION** Seller is not responsible for any damages of the washbasin during installation.

*The washbasins installed over and under the countertop are suitable for all countertops and are easy to install in the traditional manner.*

*Before using the washbasin, please carefully read the following instructions.*

### Installation

1. Select the installation place for the washbasin. Make sure that the surface is completely flat.
  - 1.1 Place the washbasin on the countertop at the selected place.
  - 1.2 Outline the washbasin with a marker.
2. Cutting contour must be 25 mm shorter than outline of the washbasin.
  - 2.1 Use a suitable tool to cut an opening in the countertop following the outline.
3. Cover the edges of the washbasin with elastic sealant. Make sure they are evenly covered. Carefully place the washbasin in the prepared opening in the countertop. Check whether it is placed correctly.
4. Carefully remove excess elastic sealant.

### 5 YEAR WARRANTY

The manufacturer takes the responsibility for a whole warranty period of washbasin defects that appeared during the production time. In case of detecting such defects, return your washbasin to the seller. Keep purchasing documents during the whole warranty period and attach it to the washbasin returned.

#### Warranty is not valid:

1. For defects, appeared because of wrong installation and maintenance of a washbasin.
2. For mechanical surface damage during the usage time of the product.

#### Care

**TURTL®** washbasins are safe, comfortable and durable, meeting the highest quality standards. The surface of the manufactured washbasins is smooth, shiny and resistant to dirt. Although the surface of the washbasin is maximally protected from possible external influences, daily and periodic maintenance of the washbasin will allow it to be used for a longer period of time and will help keep it hygienic.

1. For a proper care use regular cleanser without abrasive particles for the surface of the washbasin using a soft sponge or cloth.
  2. Rinse it with warm water.
  3. Dry out and clean water stains from the surface.
- From time to time, clean the washbasin with recommended **AQUASANITA LIME** cleanser.
4. Do not use abrasive detergents as it might cause the damage of the washbasin surface.
  5. In the event of difficult stains (mascara, lipstick, hair dye and other cosmetics), we recommend that you wash them immediately with warm water and clean with non-alkaline and abrasive free cleansers. After removing dirt from the washbasin, dry the surface.
  6. Not recommended leaving hot objects (hair styling devices, etc.) on the washbasin surface.

**! DĖMESIO** Prieš pradėdami naudotis praustuvu, atidžiai perskaitykite šią instrukciją. Sekite pateiktais nurodymais, ir sėkmingai naudokitės naujuoju gaminiu.

**! MES REKOMENDUOJAME** praustuvo montavimo darbus patikėti profesionalams, turintiems specializuotų žinių ir įgūdžių.

**! PASTABA:** prieš montuodami praustuva, apžiūrinkite, ar jis nėra pažeistas.

**! PRIMENAME,** kad šablonas pateikiamas kaip rekomendacinė gairė.

**! SVARBU** Norėdami išvengti klaidų, išmatuokite praustuvo ilgį ir plotį, apverskite jį ir žymekliu pažymėkite matmenis. Toks naudojimas užtikrins tikslesnį išplovimą.

**! DĖMESIO** Pardavėjas neprisiima jokios atsakomybės už praustuvo defektus, atsiradusius montavimo metu.

*Praustuvi montuojami iš viršaus ant stalviršio ir iš apačios, tinka visiems stalviršiams ir yra lengvai montuojami tradiciniu būdu. Prieš naudodami praustuva, atidžiai perskaitykite toliau pateiktas instrukcijas.*

## Montavimas

1. Pasirinkite praustuvo montavimo vietą. Įsitinkinkite, kad ji yra visiškai horizontali.

1.1 Pasirinktoje vietoje ant stalviršio uždėkite praustuva. Patikrinkite, ar jis yra tinkamoje pozicijoje.

1.2 Praustuva apveskite žymekliu.

2. Pjovimo kontūras turi būti 25 mm mažesnis už aplink praustuva apvestą liniją (iš visų pusių).

2.1 Tinkamu įrankiu išpjaukite stalviršyje ertmę, sekdami pažymėta pjovimo linija.

3. Kraštą padenkite elastiniu-hermetiniu sandarikliu. Įsitinkinkite, kad jis padengtas tolygiai. Praustuva atsargiai įdėkite į paruoštą ertmę stalviršyje. Patikrinkite, ar tai padarėte tinkamai.

4. Elastinio-hermetinio sandariklio perteklių atsargiai pašalinkite.

## PRODUKTUI SUITEIKIAMA 5 METŲ GARANTIJA

Gamintojo nustatyto garantinio laikotarpio metu gamintojas prisiima atsakomybę dėl praustuvo defektų atsiradusių gamybos metu. Išaiškėjus tokiems defektams, prašome praustuva grąžinti pardavėjui. Kartu su grąžinamu praustuvu būtina pateikti jo įsigijimo dokumentus, kuriuos privalote saugoti iki garantinio laikotarpio pabaigos.

### Garantija nėra taikoma:

1. Mechaniniams pažeidimams atsiradusiems naudojimo metu.

2. Defektams, atsiradusiems dėl neteisingo praustuvo montavimo ar netinkamos priežiūros.

### Priežiūra

**TURTL®** praustuvi yra saugūs, patogūs ir ilgaamžiai, atitinkantys aukščiausios kokybės standartus.

Gaminamų praustuvi paviršius yra glotnus, blizgus ir atsparus purvui. Nors praustuvo paviršius yra maksimaliai apsaugotas nuo galimo išorinio poveikio, kasdienė ir periodinė praustuvo priežiūra leis ją naudoti ilgesnį laiką ir padės išlaikyti ją higienišką.

1. Naudodami švelnią kempinėlą arba minkštą šluostę ištrinkite praustuvo paviršių neturinčiu abrazyvinių medžiagų valikliu, ir nuplaukite šiltu vandeniu. Galiausiai nususinkite ir nuvalykite nuo paviršiaus vandens dėmes.

2. Rekomenduojame periodiškai valyti praustuva švelnios koncentracijos AQUASANITA LIME valikliu, kurio sudėtyje nėra abrazyvinių dalelių. Ištrinkite jį švelnia kempinėle ar šluoste, nuplaukite šiltu vandeniu bei nususinkite.

3. Tie, kurie butyje susiduria su itin kalkėtu vandeniu, kalkes galės lengvai pašalinti valikliais, sudėtyje turinčiais acto.

4. Nenaudokite abrazyvinių valiklių, nes nuvalius šiomis priemonėmis pažeisite praustuvo paviršių.

5. Atsiradus sunkiai nuvalomoms dėmėms (akių tušui, lūpų ar plaukų dažams bei kitoms kosmetinėms priemonėms) rekomenduojame nedelsiant jas nuplauti šiltu vandeniu ir nuvalyti skystais valikliais, kurių sudėtyje nėra šarmo ir abrazyvinių dalelių. Pašalinus nešvarumus ant praustuvo, paviršių nususinkite.

6. Nerekomenduojama palikti įkaitusių daiktų (plaukų formavimo prietaisų ir kt.) ant praustuvo paviršiaus.

**! ВНИМАНИЕ** Прежде чем начать использовать умывальники, внимательно прочитайте данное руководство. Следуйте данным указаниям и успешно пользуйтесь новым продуктом.

**! Мы РЕКОМЕНДУЕМ** доверить монтажные работы профессионалам, обладающим специализированными знаниями и имеющим необходимые навыки.

**! ВНИМАНИЕ** Перед установкой тщательно осмотрите умывальник, чтобы убедиться, что на нем нет повреждений.

**! НАПОМИНАЕМ,** что шаблон предоставляется в качестве рекомендательного руководства.

**! ВАЖНО** Чтобы избежать ошибок, измерьте длину и ширину умывальника, проверните его и отметьте размеры маркером. Такой способ пользования обеспечит более точный вырез.

**! ВНИМАНИЕ** Продавец не несет ответственности за какие-либо повреждения умывальника во время установки.

*Умывальники, которые крепятся к столешнице сверху и снизу, подходят для всех поверхностей и легко устанавливаются классическим способом. Перед использованием умывальника внимательно прочтите следующие инструкции.*

## Монтаж

1. Выбрав место для установки умывальника, убедитесь, что оно горизонтальное.
- 1.1 Затем в выбранном месте положите на столешницу умывальник.
- 1.2 Обведите маркером.
2. Контур отверстия должен быть на 25 мм меньше с каждой стороны от внешнего края умывальника.
- 2.1 При помощи соответствующего инструмента вырежьте в столешнице отверстие по нанесенной разметке.
3. Покройте края умывальника эластичным уплотнителем, обеспечивающим герметичность. Убедитесь, что уплотнитель нанесен равномерно. Аккуратно вставьте умывальник в подготовленное отверстие в столешнице. Убедитесь, что умывальник вставлен должным образом.
4. Осторожно удалите излишки эластичного уплотнителя.

## ГАРАНТИЯ 5 ЛЕТ

Гарантия действует в течении установленного изготовителем гарантийного срока. Изготовитель возлагает на себя ответственность за производственные дефекты своего изделия. В случае обнаружения таких дефектов, просим вернуть умывальник продавцу вместе с документом о его приобретении, который необходимо хранить в течение всего гарантийного периода.

### Гарантия не распространяется:

1. На механические повреждения, появившиеся во время использования.
2. На дефекты, возникшие в результате неправильного монтажа умывальника или ненадлежащего ухода.

## Уход

Умывальники **TURTL®** являются безопасными, удобными и долговечными, они соответствуют самым высоким стандартам качества. Поверхность умывальников гладкая, блестящая и устойчивая к грязи. Хотя поверхность умывальника максимально защищена от возможного внешнего воздействия, ежедневный и периодический уход за умывальником позволит Вам пользоваться им дольше, сохраняя при этом его гигиенические свойства.

1. При помощи мягкой губки или куска ткани протрите поверхность умывальника средством, не содержащим абразивных частиц. Затем смойте его теплой водой. Высушите чистую поверхность и уберите с нее потеки и пятна от воды.
2. Рекомендуем периодически чистить умывальник средством AQUASANITA LIME, в составе которого нет абразивных частиц. Используйте его по указаниям на этикетке.
3. Если в воде много извести, их пятна можно удалить очистителем в составе которого есть уксус.
4. Не используйте абразивные чистящие средства для чистки мойки.
5. В случаях появления трудноудаляемых пятен (напр. кофе, чернило, тушь для ресниц, губная помада, краска для волос и другие косметические средства) мы рекомендуем немедленно вымыть их теплой водой и очистить жидкими очищающими средствами, в составе которых нет щелочи и абразивных частиц. После удаления с умывальника загрязнений, высушите его поверхность.
6. Не рекомендуется оставлять на поверхности умывальника горячие предметы (приборы для укладки волос и др.).





[www.turtl-sinks.com](http://www.turtl-sinks.com)